

**Digitales Interventions-Relais: Auto-Off-On**

- Interventionsmodule werden eingesetzt, um Störungen in komplexen, elektronischen Steuerungen, Produktionsanlagen oder Gebäude-Managementsystemen durch den Betreiber zu erkennen und einen Notbetrieb durch gezieltes Eingreifen zu ermöglichen
- Der Betriebszustand "AUTO" kann über den Ausgang B1-B2 an eine Zentrale/Steuerung gemeldet werden
- Typische Anwendungen des **19.21.0.024.0000** (Auto-Off-On - Relais) sind die Aufrechterhaltung eines Notbetriebs bei gestörtem Automatikbetrieb
- Schalten im Notbetrieb von Heizungen, Pumpen, Klimaanlage, Berieselungsanlagen, Belüftungskappen, Motoren, Ventilatoren usw.

**Anschlussbild**

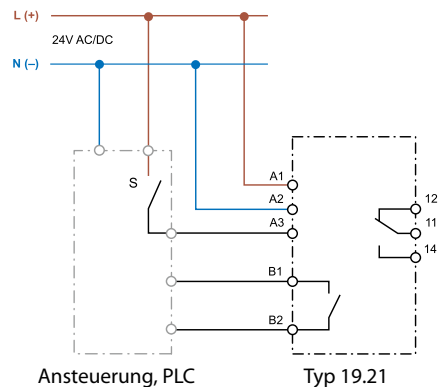

**19.21.0.024.0000**



- 1-stufiges Auto-Off-On (Hand) - Modul für Industrie- und Gebäude-Managementsysteme
- 11.2 mm breit/max. Dauerstrom: 10 A
- Rückmeldekontakt B1- B2

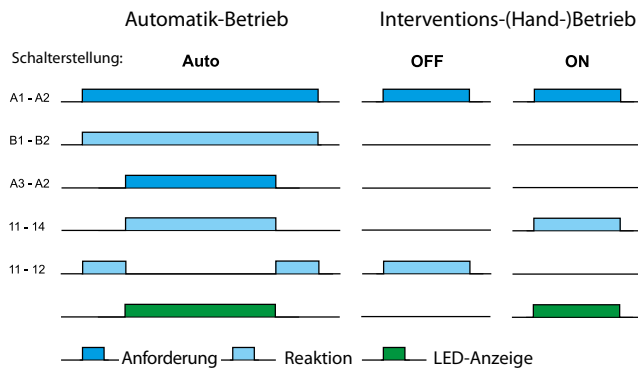

B1-B2 Rückmeldung an die Steuerung für "Im Automatik-Betrieb"  
A3-A2 Von der Steuerung geforderte Schaltaufgabe

Abmessungen siehe Seite 7

**Kontakte (11-12-14)**

Anzahl der Kontakte		1 Wechsler
Max. Dauerstrom/max. Einschaltstrom	A	10/15
Nennspannung/max. Schaltspannung	V AC	250/400
Max. Schaltvermögen AC1	VA	2500
Max. Schaltvermögen AC15 (230 V AC)	VA	500
1-Phasenmotorlast, AC3-Betrieb (230 V AC)	KW	0.44
Max. Schaltstrom DC1: 24/110/220 V	A	10/0.3/0.12
Min. Schaltlast	mW (V/mA)	300 (5/5)
Kontaktmaterial		AgSnO <sub>2</sub>

**Rückmeldung (B1-B2 für "Im Automatik-Betrieb")**

Anzahl der Kontakte		1 Schließer
Min./Max. Strom	mA	10/300
Nennspannung	V AC/DC	24

**Versorgung**

Lieferbare	V AC (50/60 Hz)	24
Nennspannungen (U <sub>N</sub> )	V DC	24
Bemessungsleistung	VA (50 Hz)/W	0.6/0.4
Arbeitsbereich	AC	(0.8...1.1)U <sub>N</sub>
	DC	(0.8...1.1)U <sub>N</sub>

**Allgemeine Daten**

Umgebungstemperatur	°C	-20...+50
Schutzart		IP 20

**Zulassungen (Details auf Anfrage)**



**Digitales Interventions-Relais: Auto-Off-Hand**

- Interventionsmodule werden eingesetzt, um Störungen in komplexen, elektronischen Steuerungen, Produktionsanlagen oder Gebäude-Managementsystemen durch den Betreiber zu erkennen und einen Notbetrieb durch gezieltes Eingreifen zu ermöglichen
- Der Betriebszustand "AUTO" kann über den Ausgang 53-54 an eine Zentrale/Steuerung gemeldet werden
- Der Betriebszustand "Nicht-Auto" wird durch eine blinkende, gelbe LED angezeigt
- Typische Anwendungen des **19.41.0.024.0000**  
Auto-Off-Hand (On) - Relais sind die Aufrechterhaltung eines Notbetriebs bei gestörtem Automatikbetrieb
- Schalten im Notbetrieb von Heizungen, Pumpen, Klimaanlage, Berieselungsanlagen, Belüftungsklappen, Motoren, Ventilatoren usw.

**Anschlussbild**

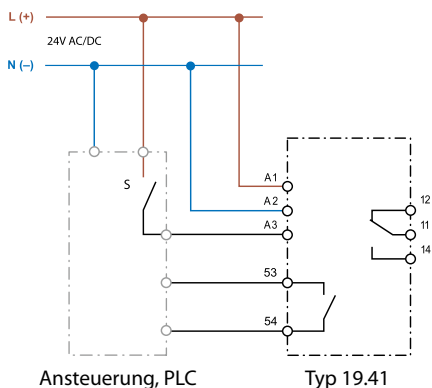

**NEW 19.41.0.024.0000**



- 1-stufiges Auto-Off-Hand (On) - Modul für Industrie- und Gebäude-Managementsysteme
- 17.5 mm breit/max. Dauerstrom: 5 A
- Rückmeldeausgang 53-54
- Blinkende, gelbe LED im "Nicht-Auto-Betrieb"

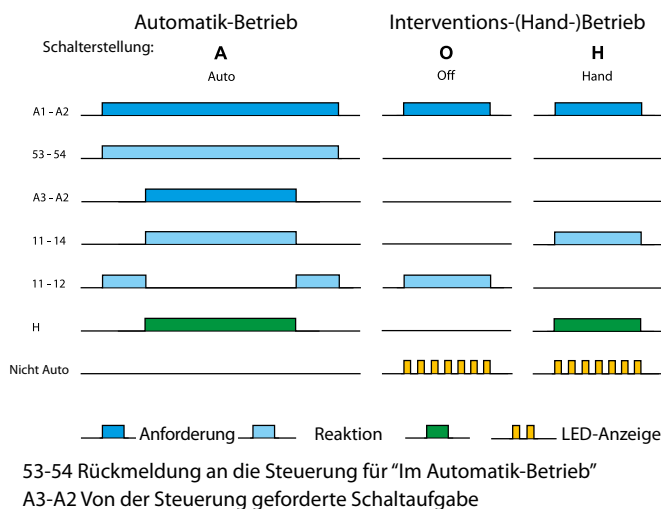

Abmessungen siehe Seite 7

**Kontakte (12-11-14)**

Anzahl der Kontakte		1 Wechsler
Max. Dauerstrom/max. Einschaltstrom	A	5/15
Nennspannung/max. Schaltspannung	V AC	250/400
Max. Schaltvermögen AC1	VA	1250
Max. Schaltvermögen AC15 (230 V AC)	VA	250
1- Phasenmotorlast, AC3-Betrieb (230 V AC)	kW	0.185
Max. Schaltstrom DC1: 24/110/220 V	A	3/0.35/0.2
Min. Schaltlast	mW (V/mA)	500 (10/5)
Kontaktmaterial		AgSnO <sub>2</sub>

**Rückmeldung (53-54 für "Im Automatik-Betrieb")**

Anzahl der Kontakte		1 Schließer
Min./Max. Strom	mA AC/DC	10/100
Nennspannung	V AC/DC	24

**Versorgung**

Lieferbare	V AC (50/60 Hz)	24
Nennspannungen (U <sub>N</sub> )	V DC	24
Bemessungsleistung	VA (50 Hz)/W	1/0.6
Arbeitsbereich	AC	(0.8...1.1)U <sub>N</sub>
	DC	(0.8...1.1)U <sub>N</sub>

**Allgemeine Daten**

Umgebungstemperatur	°C	-20...+50
Schutzart		IP 20

**Zulassungen (Details auf Anfrage)**



**Digitales Interventions-Relais:  
Auto-Off-Low-High**

- Interventionsmodule werden eingesetzt, um Störungen in komplexen, elektronischen Steuerungen, Produktionsanlagen oder Gebäude-Managementssystemen durch den Betreiber zu erkennen und einen Notbetrieb durch gezieltes Eingreifen zu ermöglichen
- Der Betriebszustand "AUTO" kann über den Ausgang (53-54) an eine Zentrale/Steuerung gemeldet werden
- Der Betriebszustand "Nicht-Auto" wird durch eine blinkende, gelbe LED angezeigt
- Typische Anwendungen des

**19.42.0.024.0000**

(Auto-Off-HandLow-HandHigh - Relais) sind die Aufrechterhaltung eines Notbetriebes von umschaltbaren Motoren für 2 Geschwindigkeiten bei gestörtem Automatikbetrieb

- Schalten im Notbetrieb von zweistufigen Motorantrieben, Pumpen, Ventilatoren usw.

**Anschlussbild**

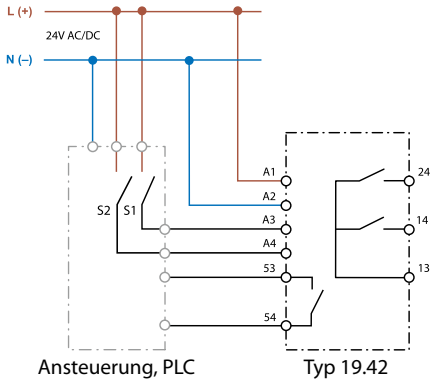

Abmessungen siehe Seite 7

**NEW 19.42.0.024.0000**



- 2-stufiges Auto-Off-Low-High - Modul für Industrie- und Gebäude-Managementssysteme
- 35 mm breit/max. Dauerstrom: 5 A
- Rückmeldeausgang 53-54
- Blinkende, gelbe LED im "Nicht-Auto-Betrieb"

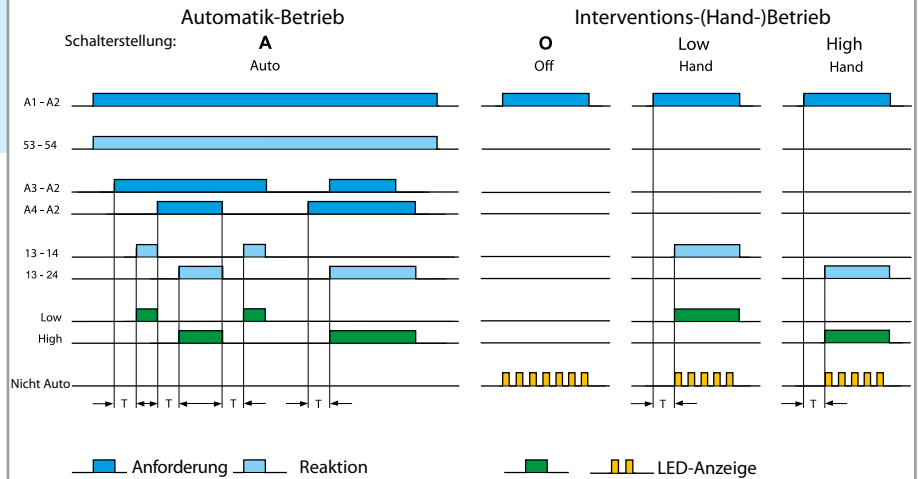

53-54 Rückmeldung an die Steuerung für "Im Automatik-Betrieb"  
 A3-A2 Low, Betrieb mit der niedrigen Drehzahl oder geringer Leistung  
 A4-A2 High, Betrieb mit der höheren Drehzahl oder höherer Leistung. Bei gleichzeitig geschlossenem S1 und S2 wird der Ausgang 13-24 vorrangig geschlossen.  
 T = Einschaltverzögerung an 13-14 und 13-24 von ca. 100 ms als kontaktfreie Pause vor der Umschaltung. Beim Zurückschalten von Motoren mit großer Schwungmasse (Trägheitsmoment) wird eine zusätzliche Einschaltverzögerung von ca. 20 s empfohlen.

<b>Kontakte (13-14-24)</b>	
Anzahl der Kontakte	2 Schließer
Max. Dauerstrom/max. Einschaltstrom	A
Nennspannung/max. Schaltspannung	V AC
Max. Schaltvermögen AC1	VA
Max. Schaltvermögen AC15 (230 V AC)	VA
1- Phasenmotorlast, AC3-Betrieb (230 V AC)	kW
Max. Schaltstrom DC1 :24/110/220 V	A
Min. Schaltlast	mW (V/mA)
Kontaktmaterial	AgSnO <sub>2</sub>
<b>Rückmeldung (53-54 für "Im Automatik-Betrieb")</b>	
Anzahl der Kontakte	1 Schließer
Min./Max. Strom	mA
Nennspannung	V AC/DC
<b>Versorgung</b>	
Lieferbare	V AC (50/60 Hz)
Nennspannungen (U <sub>N</sub> )	V DC
Bemessungsleistung	VA (50 Hz)/W
Arbeitsbereich	AC
	DC
<b>Allgemeine Daten</b>	
Umgebungstemperatur	°C
Schutzart	IP 20
<b>Zulassungen (Details auf Anfrage)</b>	



B

**Analogwert-Geber, (0...10)V**

- Analogwert-Ausgangsmodule werden vorsorglich eingesetzt, um einen vorgegebenen oder fehlerhaften Analogwert von (0...10)V durch einen manuell einstellbaren Wert zu ersetzen
- In der Schalterstellung H (Hand) ist anstelle des im Automatikbetrieb erzeugten Wertes ein am frontseitigen Drehknopf einstellbares Signal am Ausgang Yout - A2 verfügbar
- Die Höhe des vom Regelprozess vorgegebenen wie auch des eingestellten Analogwertes wird über drei grüne LEDs für > 25%, > 50% und > 75% visualisiert
- Der Betriebszustand "Nicht-Auto" wird durch eine blinkende, gelbe LED angezeigt
- Typische Anwendungen des Analogwert-Gebers **19.50.0.024.0000** sind die manuelle Bereitstellung einer Stellgrößenvorgabe in Wasser-Mischventilen, Regelung des Verhältnisses von Frischluft zu Umluft, Analog-Regelprozesse in der Industrie usw.

**Anschlussbild**

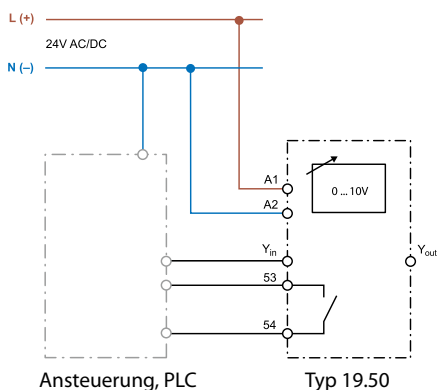

**NEW 19.50.0.024.0000**



- Analogwert-Geber (0...10)V für Industrie- und Gebäude-Managementsysteme
- Blinkende LED bei nicht "Automatik-Betrieb"
- Für Tragschiene EN 60715 TH35

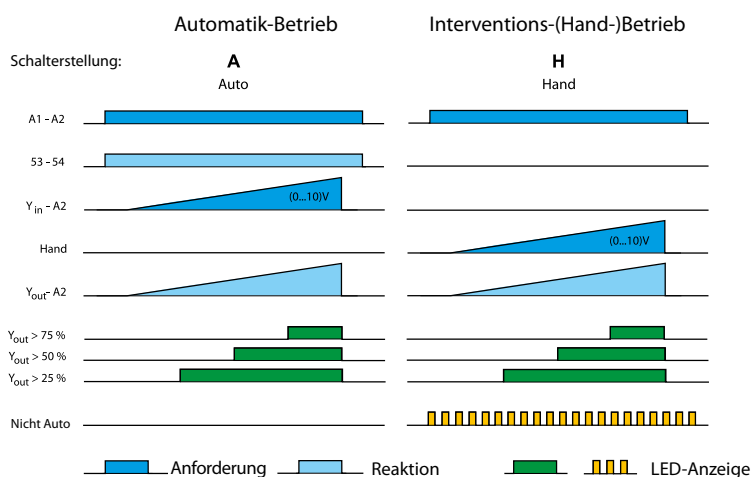

53-54 Rückmeldung an die Steuerung für "Im Automatik-Betrieb"  
 $Y_{in-A2}/Hand = \text{Soll-Wert: (0...10)V DC}$ ; von der Steuerung bzw. im Hand-Betrieb vorgegeben

In der Stellung A (Auto), des mit A und H gekennzeichneten Schalters, wird das Analog-Signal aus der Ansteuerung von  $Y_{in} - A2$  nach  $Y_{out} - A2$  geleitet.  
 In der Stellung H (Hand) wird das, am mit % gekennzeichnete Poti eingestellte Signal (0...10)V DC über  $Y_{out} - A2$  als Soll-Wert bereit gestellt.

Abmessungen siehe Seite 7

**LED-Meldung** (im Auto- und Hand-Betrieb)

Eingangs $Y_{in} - A2$ /Ausgang $Y_{out} - A2$	V DC	0...10/0...10 ( $I_{max}$ 20 mA, kurzschlussfest)
Grüne LED 25%		> 2.5 V
Grüne LED 50%		> 5.0 V
Grüne LED 75%		> 7.5 V

**Rückmeldung** (53-54)

Ausgang		1 Schließer
Min./Max. Strom	mA AC/DC	10/100
Nennspannung	V AC/DC	24

**Versorgung**

Lieferbare	V AC (50/60 Hz)	24
Nennspannungen ( $U_N$ )	V DC	24
Bemessungsleistung AC/DC	VA (50 Hz)/W	0.9/0.7
Arbeitsbereich	AC	$(0.8...1.1)U_N$
	DC	$(0.8...1.1)U_N$

**Allgemeine Daten**

Umgebungstemperatur	°C	-20...+50
Schutzart		IP 20

**Zulassungen** (Details auf Anfrage)



## Bestellbezeichnung

Beispiel: Interventionsmodul Serie19, Auto-Off-Hand Relais, 1 Wechsler 5 A - 250 V, zum Anschluss an 24 V AC/DC.

1 9 . 4 1 . 0 . 0 2 4 . 0 0 0 0

Serie

Typ

- 21= Auto-Off-On Relais, 10 A - 250 V
- 41= Digitales 1-stufiges Ansteuermodul, Auto-Off-H(hand), 5 A - 250 V
- 42= Digitales 2-stufiges Ansteuermodul, Auto-Off-L(hand low)-H(hand high), 5 A - 250 V
- 50= Analogwert-Ausgangsmodul, Analogwertgeber, (0...10)V DC

Betriebsnennspannung

024= 24 V

Spannungsart

0 = AC (50/60 Hz)/DC

Alle Ausführungen/Baubreite

- 19.21.0.024.0000/11.2 mm
- 19.41.0.024.0000/17.5 mm
- 19.42.0.024.0000/35.0 mm
- 19.50.0.024.0000/17.5 mm

## Allgemeine Angaben

Isolationseigenschaften			19.21	19.41/42	19.50
Spannungsfestigkeit zwischen:	Versorgung und Kontakten	V AC	3000	2000	—
	Versorgung und Rückmeldekontakt	V AC	2000	1500	1500
	offenen Kontakten	V AC	1000	1000	—
EMV - Störfestigkeit					
Art der Prüfung			Vorschrift	19.21/42	19.41
ESD - Entladung	über die Anschlüsse		EN 61000-4-2	4 kV	
	durch die Luft		EN 61000-4-2	8 kV	
Elektromagnetisches HF-Feld (80...1000)MHz			EN 61000-4-3	30 V/m	
Burst (5-50 ns, 5 kHz) an A1- A2			EN 61000-4-4	4 kV	
Surges (1.2/50 µs) an A1- A2	common mode		EN 61000-4-5	2 kV	1 kV
	differential mode		EN 61000-4-5	1 kV	0.5 kV
Anschlüsse			19.21	19.41/42/50	
Drehmoment			0.5 Nm		0.8 Nm
Max. Anschlussquerschnitt	eindrähtig		1 x 6 / 2 x 2.5 mm <sup>2</sup>	1 x 10 / 2 x 14 AWG	1 x 6 / 2 x 4 mm <sup>2</sup> 1 x 10 / 2 x 12 AWG
	mehrdrähtig		1 x 4 / 2 x 1.5 mm <sup>2</sup>	1 x 12 / 2 x 16 AWG	1 x 4 / 2 x 2.5 mm <sup>2</sup> 1 x 12 / 2 x 14 AWG
Abisolierlänge			7 mm		9 mm

**Anschlussbilder** - Module zwischen Ansteuerung und Endprozess

**Typ 19.21**

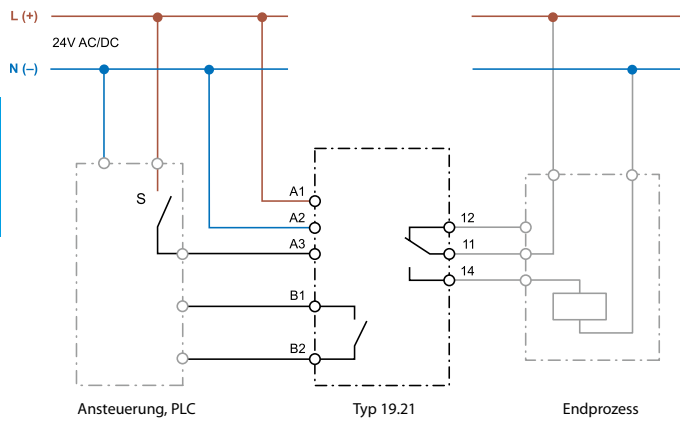

**Typ 19.41**

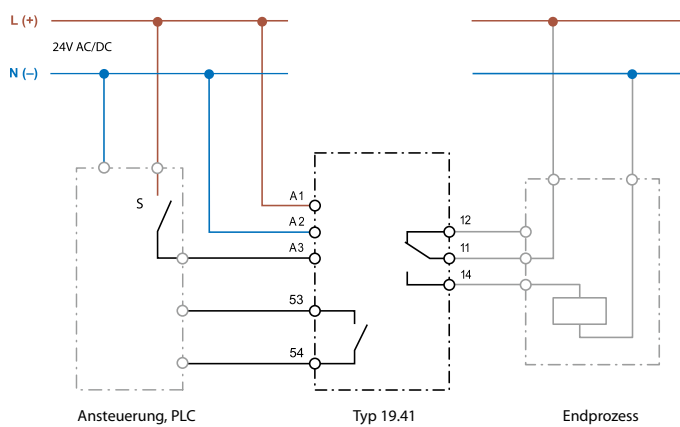

**Typ 19.42**

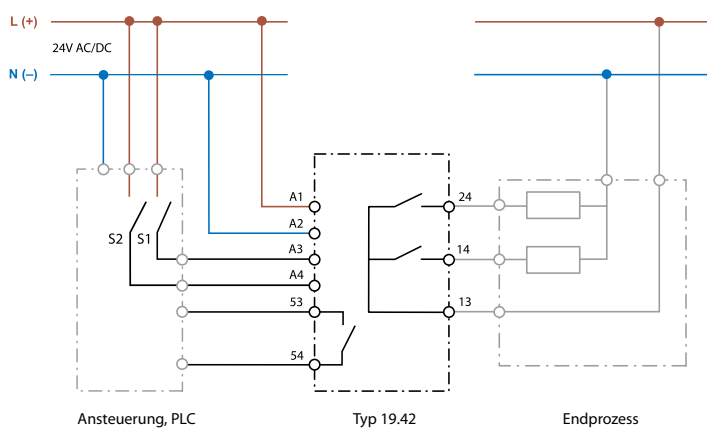

**Typ 19.50**

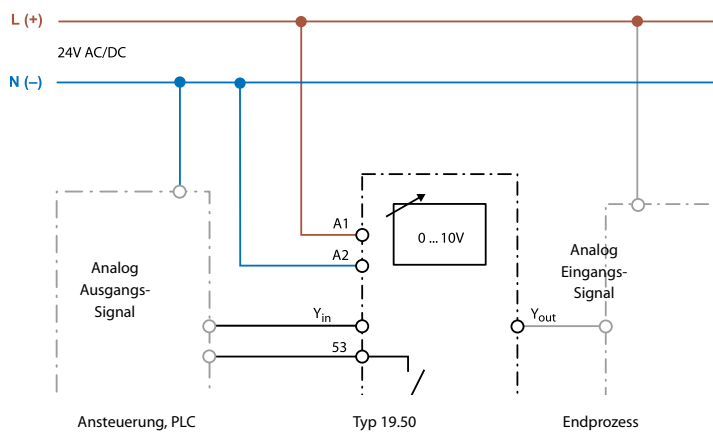

In der Stellung A (Auto), des mit A und H gekennzeichneten Schalters, wird das Analog-Signal aus der Ansteuerung von Y<sub>in</sub> - A2 nach Y<sub>out</sub> - A2 geleitet. In der Stellung H (Hand) wird das, am mit % gekennzeichnete Poti eingestellte Signal (0...10)V DC über Y<sub>out</sub> - A2 als Soll-Wert bereit gestellt.

B

Abmessungen

Typ 19.21  
Schraubklemmen

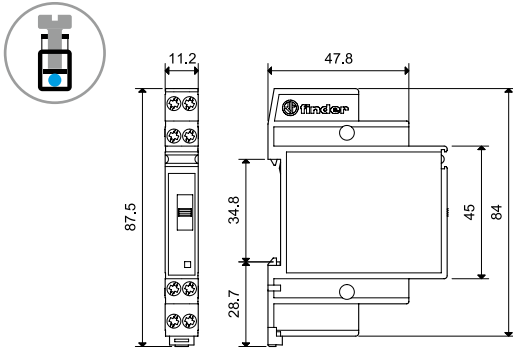

Typ 19.41  
Schraubklemmen

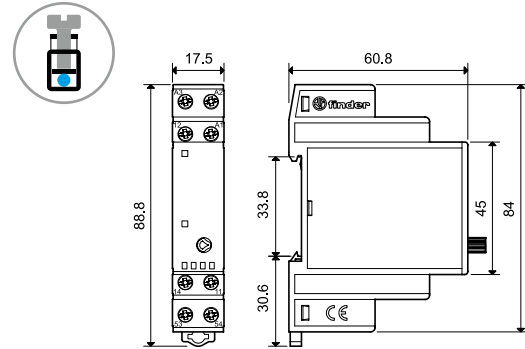

Typ 19.42  
Schraubklemmen

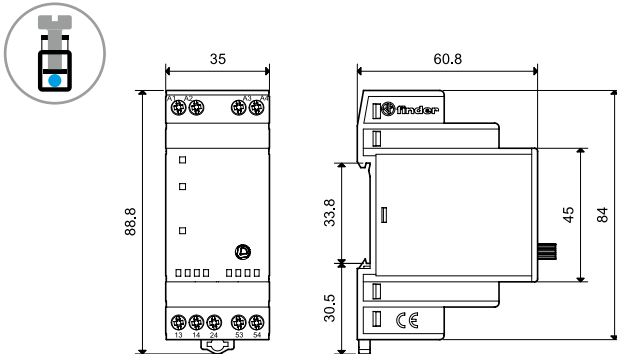

Typ 19.50  
Schraubklemmen

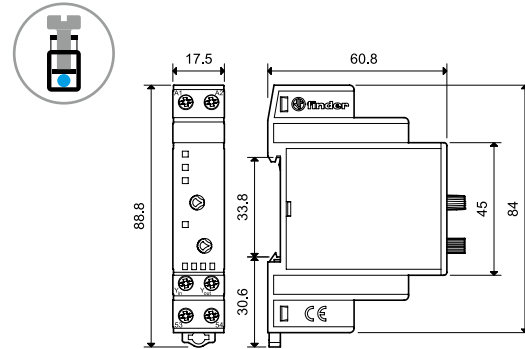

B

Zubehör

B

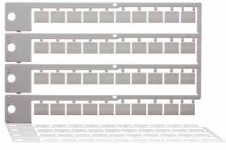

019.40

**Bezeichnungsschilder für Typ 19.21**, 40 Schilder, (8 x 10)mm, zum Bedrucken mit Plotter

019.40

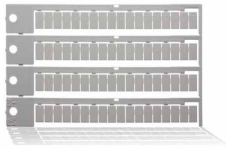

060.72

**Bezeichnungsschilder für Typ 19.41, -42, -50**, 72 Schilder, (6 x 12)mm, zum Bedrucken mit Plotter

060.72



019.01

**Bezeichnungsschild für Typ 19.41, -42, -50**, 1 Schild, (17 x 25.5)mm

019.01



020.01

**Befestigungsfuß** für Chassimontage für Typ 19.21, -41, -50, 17.5 mm breit

020.01



011.01

**Befestigungsfuß**, für Chassimontage für Typ 19.42, 35 mm breit

011.01



## Anwendungshinweise

### Interventionsmodule

Die Ansprüche an die Sicherheitseinrichtungen, die Heizung, die Klimatisierung oder effiziente Energienutzung im Büro, Hotel, privaten Haushalt oder im industriellen Bereich wachsen ständig und führen zum Einsatz immer komplexerer elektronischer Systeme. Doch was passiert, wenn diese Systeme ausfallen und der entsprechend qualifizierte Servicetechniker erst in einigen Stunden oder Tagen verfügbar ist? Durch vorsorglich installierte Interventions-Module wird der Betreiber in die Lage versetzt, die Störungen zu erkennen und durch manuelles Eingreifen die Funktion/den Betrieb aufrecht zu halten, bis die Reparatur durch den Service erfolgt ist.

**Auto-Off-On-Relais** (Typ 19.21) Viele Prozesse oder Systeme werden automatisch von einer elektronischen Steuerung oder einer PLC geregelt. Bei Ausfall der Elektronik ist es wichtig zur Abwendung eines Schadens eine Möglichkeit vorzusehen, um den Prozess manuell zu regeln. Dies ist gegeben durch ein Auto-Off-On Relais, welches zwischen den Ausgängen der Elektronik (Controller) und dem zu regelnden Prozess (End process) zwischengeschaltet ist, und in geeigneter Weise die fehlerhafte Regelung umgeht. Bei fehlerhafter Elektronik kann der zu regelnde Prozess manuell je nach Erfordernis mit dem frontseitigen On- oder Off-Schalter EIN oder AUS geschaltet werden. Bei fehlerfreiem Betrieb der Elektronik ist der Schalter in die Auto-Stellung zu setzen, bei der der Prozess durch die normale Funktion der Elektronik über die Elektronikausgänge geregelt wird. Es kann wichtig sein, zu wissen, ob der Prozess manuell oder automatisch geregelt wird, wozu der bei dem Auto-Off-On-Relais 19.21 vorhandene Rückmeldekontakt genutzt werden kann.

**Digitale Ansteuermodule** (Typ 19.41 und 19.42) werden eingesetzt, wenn bei Ausfall einer Regelung oder Steuerung ein Notbetrieb durch manuelles Eingreifen aufrecht gehalten werden soll. Bei einer Störung des Betriebes erfolgt z.B. über das Meldemodul eine Meldung in die Zentrale, in welchem Bereich die Störung aufgetreten ist. Der Anlagen-Betreuer kann dann im Schaltschrank "vor Ort" die Fehlermeldung der vom Ausfall betroffenen Regelung zuordnen. Am digitalen Ausgangsmodul wird mit dem Schalter (A-O-H) vom A (Automatikbetrieb) auf O (OFF=AUS) oder H (Handbetrieb) umgeschaltet und gleichzeitig über die Anschlüsse 53-54 die defekte, elektronische Steuerung deaktiviert. Über den Ausgang 11-14 des Typs 19.41 (13-14 und 13-24 beim Typ 19.42) wird z.B. in der Schalterstellung H die Heizung eingeschaltet und in der Schalterstellung O ausgeschaltet und somit wird die Funktion "Heizung" im manuellen Betrieb aufrecht gehalten und gesteuert. Am digitalen Ausgangsmodul wird mit einer leuchtenden grünen LED angezeigt, dass im Automatik-Betrieb die Last (z.B. Heizung) eingeschaltet ist und mit der blinkenden gelben LED, dass die Last von Hand gesteuert wird. Nach dem Austausch der defekten Steuerung signalisiert die blinkende gelbe LED am digitalen Ausgangsmodul, dass der Schalter auf Automatikbetrieb (A) zurückzusetzen ist. Die digitalen Ausgangsmodule sind einzusetzen, wenn ein einstufiger Vorgang (mit Modul Typ 19.41) oder ein zweistufiger Vorgang (mit Modul Typ 19.42) manuell bei ausgefallener elektronischer Steuerung anzusteuern ist. Anmerkung: Bei einem zweistufigen Betrieb wie einer Motor-Stern-Dreieck-Umschaltung, einer Ventilator-Pol-Umschaltung oder einem Drehstrom-Motor-Rechts-Linkslauf ist, wie allgemein üblich, eine stromlose Pause von > 50 ms vorzusehen. Für die Umschaltung im Handbetrieb von „Low“ nach „High“ und zurück nach „Low“ mit dem 19.42 ist jeweils eine stromlose Pause von > 80 ms implementiert. Bei der Drehrichtungs-Umkehrung von Kondensator-Motoren ist eine Pause von ca. 300 ms einzuhalten. Um Motore mit großen Trägheitsmomenten (Drehmasse), wie bei Ventilatoren, beim Zurückschalten von der hohen Einschaltstufe (hohen Drehgeschwindigkeit) zur niedrigen Einschaltstufe zu schützen, soll die niedrige Einschaltstufe erst dann eingeschaltet werden, wenn der Motor (Ventilator) fast zum Stillstand gekommen ist.

**Analog-Ausgangsmodule, Analogwertgeber** (Typ 19.50) werden eingesetzt, wenn der Bedarf besteht, einem manuellen wählbaren Signal den Vorrang vor einem von der Regelung vorgegebenen, analogen Signal von (0...10)V DC zu geben oder ein fehlerhaftes oder ausgefallenes Signal einer Regelung oder Steuerung durch ein einstellbares Signal zu ersetzen ist.

Bei dem Analogwertgeber kann über einen frontseitigen Wahlschalter gewählt werden, ob das aus der Regelung vorgegebene Signal von (0...10)V DC weitergeleitet wird, oder ein manuell einstellbares Signal genutzt werden soll. In der Schalterstellung A (Automatik) wird das an den Eingängen Yin-A2 aus der Regelung eingehende Signal 1:1 zum Ausgang Yout-A2 übertragen.

In der Schalterstellung H (Hand) wird anstelle des im Automatikbetrieb erzeugten Analogwertes, ein am frontseitigen Drehknopf einstellbares Signal, an den Ausgang Yout-A2 geführt. Der Betrieb in der Schalterstellung H wird über eine blinkende, gelbe LED angezeigt und ist über den geöffneten Ausgangskontakt 53-54 für eine elektrische Information nutzbar.

Die Höhe des vom Regelprozess vorgegebenen wie auch des eingestellten Analogwertes wird über drei grüne LEDs für > 25%, > 50% und > 75% visualisiert.

Der Analogwertgeber ermöglicht somit das von der Regelung vorgegebene Analogsignal durch einen manuell gewählten Wert zu überstimmen; sei es um in den Regelprozess direkt einzugreifen oder weil der Regler nicht einwandfrei arbeitet.

B

